

**NORMA
VENEZOLANA**

**COVENIN
2078-89**

**ATAUDES.
REQUISITOS.**

(1^{ra}. REVISION)



PROLOGO

La presente Norma Venezolana sustituye totalmente a la Norma Venezolana COVENIN 2078-84 "Ataúdes. Requisitos"

TRAMITE

COMISION TECNICA CTXII: SERVICIOS

COORDINADORA: MARIELA VILORIA

PARTICIPANTES

ENTIDAD

ASOCIACION VENEZOLANA DE FABRICANTES
DE URNAS

C.A. LA EQUITATIVA, LA PRINCIPAL Y
FUNERARIA MEMORIAL

CAMARA DE FUNERARIAS

FABRICA DE URNAS LA PANAMERICANA, S.R.L.

INDUSTRIAS METALICAS BRAVO

FUNERARIA VIRGEN DEL VALLE

MINISTERIO DE FOMENTO / SUPERINTENDENCIA DE
PROTECCION AL CONSUMIDOR

MINISTERIO DE FOMENTO / DIRECCION DE PRECIOS

REPRESENTANTE

VICENTE FERNANDEZ

EDUARDO LANDER
OSCAR ARANGUREN

JOSE LUIS GONZALEZ

MANUEL SUAREZ

GENIVERA DE GARCIA

FELIX RIOS
ROBERTO MARTINEZ

GEORGE CALDERON

DISCUSION PUBLICA

FECHA DE ENVIO: 20-12-88

DURACION: 45 DIAS

FECHA DE APROBACION POR LA COMISION: 22-05-89

FECHA DE APROBACION POR LA COVENIN: 02-08-89

1 NORMAS COVENIN A CONSULTAR

COVENIN 477-89 Servicios funerarios. Requisitos.

2 OBJETO Y CAMPO DE APLICACION

2.1 Esta Norma Venezolana establece los requisitos mínimos que debe presentar un ataúd como elemento básico para la prestación de un servicio funerario idóneo.

2.2 Esta norma establece los requisitos de acabados externos e internos, así como garantías sanitarias mínimas requeridas.

3 DEFINICIONES

3.1 ATAUD

Es, a efecto de esta norma, la caja utilizada para la inhumación de cadáveres o restos humanos.

3.2 CRUCIFIJO

Es, a efecto de esta norma, la imagen de cristo crucificado.

4 MATERIALES Y DISEÑO

4.1 MATERIALES

Los ataúdes podrán ser contruidos de metal o de madera.

4.1.1 Los ataúdes de metal, en lámina de hierro pulida de 0,70 mm de espesor para adultos y 0,60 mm de espesor para niños.

4.1.2 Los ataúdes de madera, en lámina contraenchapada o de madera de 8 mm de espesor mínimo para adultos y niños. La madera se clasificará según su uso en los siguientes tipos:

4.1.2.1 Saqui - Saqui, usado en todo el contorno y en el fondo del ataúd, (Nota 2).

4.1.2.2 Contra- enchapado, usado en todo el contorno y en el fondo del ataúd, y

4.1.2.3 Madera de pino, usado solo en el fondo del ataud, (Nota 2).

NOTA 2: Se podrá utilizar otro tipo de madera similar y que cumpla las mismas características para su uso.

4.2 DISEÑO

4.2.1 El cajón de los ataúdes de madera deberá contener en su interior un cajón metálico debidamente impermeabilizado (por ejemplo con asfalto oxidado)

4.2.2 La tapa interior de vidrio en marco de hierro o bóveda acrílica, deberá llevar adherido a su cajón o a la misma tapa una goma en todo su contorno, a fin de mitigar la posible emanación de olores.

4.2.3 Todas las tapas o postigos exteriores deberán ser abisagrados.

4.2.4 Los ornamentos exteriores deberán ser de metal fundido, troquelado, plástico o madera, debidamente colocados y ajustados de forma que impida posibles emanaciones.

5 CLASIFICACION

Los ataúdes se clasificarán en:

5.1 ATAÚDES BASICOS

5.1.1 Se establecerán dos (2) tipos de ataúdes básicos de metal para adultos (ver tabla 1).

5.1.1.1 Básico I:

a.- Latouche de Tapita.

5.1.1.2 Básico II:

a.- Latouche de tapa redonda,

b.- C- 4 Angelical y

c.- Catedral o Gersy

5.1.2 Se establecerá un (1) tipo de ataúd básico para niños:

Básico I: Latouche de tapita (ver tabla 2)

5.2 ATAÚDES NO BASICOS

5.2.1 Medios

5.2.1.1 C-5,

5.2.1.2 B-1,

- 5.2.1.3 Madrid y similares,
- 5.2.1.4 Canterbury y similares,
- 5.2.1.5 Latouche cuadrado de madera,
- 5.2.1.6 Latouche rizada de madera,
- 5.2.1.7 Americana A una tapa de madera y
- 5.2.1.8 Americana B dos tapas de madera, todos los anteriores para adultos.
- 5.2.1.9 Cofre de metal o de madera, para niños.
- 5.2.2 Ataúdes Superiores:
 - 5.2.2.1 Espiga de madera y
 - 5.2.2.2 Gótica y similares, para adultos
- 5.2.3 Ataúdes de lujo:
 - 5.2.3.1 Olympia y similares,
 - 5.2.3.2 Reyna del Cielo y
 - 5.2.3.3 Chelice de madera, para adultos, y
 - 5.2.3.4 Americana de madera para niños.
- 5.2.4 Ataúdes de gran lujo
 - 5.2.4.1 Memorial H de metal
 - 5.2.4.2 Memorial M de madera y
 - 5.2.4.3 Dolorosa de madera, todos para adultos
 - 5.2.3.5 Ataúd excepcional

6 COMPONENTES BASICOS

Según el tipo de ataúd señalado en el punto 5 serán:

6.1 ATAUDES BASICOS

Es el ataúd elemental para la prestación del servicio funerario básico, establecido en la Norma Venezolana COVENIN 477.

6.1.1 Ataúd básico I Latouche de tabita metálica (adultos).

Este ataúd deberá ser metálico de estructura hexagonal, constituido por dos componentes básicos:

6.1.1.1 Cajón con cuatro manillas agarraderas.

6.1.1.2 Tapa plana con postigo exterior y vidrio para observación interior con un crucifijo (si fuera el caso) forrado en su interior en tela tafetán o similar y provisto de un almohadón (ver figura 1 y tabla 1).

6.1.2 Ataúd básico II Latouche de tapa redonda metálico (Adultos).

Este ataúd deberá ser metálico de estructura hexagonal, constituido por tres componentes básicos:

6.1.2.1 Cajón con cuatro manillas agarraderas.

6.1.2.2 Tapa interior, de marco metálico con vidrio (plano), o de plástico acrílico (abovedado) corrido.

6.1.2.3 Tapa abovedada con postigo abisagrado a medio cuerpo para observación interior, con un crucifijo (si fuera el caso), forrado en su interior en tela de tafetán o similar y provista de un almohadón; (ver figura 2 y tabla 1).

6.1.3 Ataúd básico II C-4. Angelical Metálico (Adultos)

Este ataúd deberá ser metálico de estructura rectangular, constituido por tres componentes básicos:

6.1.3.1 Cajón, con cuatro esquineros en forma de angel y cuatro manillas agarraderas.

6.1.3.2 Tapa interior, de marco metálico con vidrio (plano), o de plástico acrílico (abovedado) corrido.

6.1.3.3 Tapa abovedada, con postigo abisagrado a medio cuerpo, para observación interior, con un crucifijo o similar y provisto de un almohadón (ver figura 3 y tabla 1).

6.1.4 Ataúd básico II Catedral (a) o Gersy (b) Metálico (Adultos)

Este ataúd deberá ser metálico de estructura rectangular constituido por tres componentes básicos:

6.1.4.1 Cajón.

a) Con ornamentos exteriores representando figuras de iglesia de estilo gótico, con esquineros y manillas agarraderas de extensión o individuales de barras fijas, o balancín en su contorno complementado con motivos góticos a la barra individual o de extensión.

b) Con ornamentos exteriores representando guirnaldas en las esquinas del cajón y tapas, provisto de manillas agarraderas de extensión en barra fija o balancín en su contorno.

9 MARCACION Y EMBALAJE

9.1 MARCACION

9.1.1 Vasos

Para facilitar la identificación de los vasos desechables de papel o cartón parafinado, se deberán usar marcas impresas que formen parte integrante de estos. Dado que el vaso de papel parafinado o no, (cónico) es de capacidad única, el Servicio Nacional de Metrología tendrá plena potestad de exigir o no dicha marcación. Esta deberán estar estampadas por procedimientos que las hagan duraderas, legibles y visibles y deberán especificar:

9.1.1.1 Nombre del fabricante

9.1.1.2 Tipo y capacidad al derrame del vaso

9.1.1.3 La leyenda "Hecho en Venezuela".

9.1.1.4 El fabricante podrá estampar su logotipo para una mejor identificación.

9.1.2 bolsas y Paquetes

Las bolsas y estuches deberán tener impreso lo indicado en el punto 9.1.1 y además si es parafinado o no.

9.1.3 Cajas

Las cajas deberán tener, además de lo indicado en el punto 9.1.1, lo siguiente:

9.1.3.1 Código del fabricante que indique el año, mes, día y turno de producción.

9.2 EMBALAJE

9.2.1 Los vasos desechables de papel o cartón parafinado o no, deberán embalsarse en bolsas plásticas o en estuches de cartón, siendo lo suficientemente resistentes los cierres de estos de forma tal que impidan la entrada de insectos y/o suciedad y a la vez no se abran

6.2.4 Ataúd Medio Madrid o similares metálicos (adultos)

Este ataúd deberá ser metálico, de estructura rectangular, constituido por tres componentes básicos:

6.2.4.1 Cajón, con cuatro esquineros y ocho placas ornamentales unidas con barras agarraderas en todo su contorno.

Tapa interior, de marco metálico con vidrio (plano), o de plástico acrílico (abovedado) corrido.

6.2.4.2 Tapa abovedada, de dos postigos abisagrados a medio cuerpo, para observación interior, con un crucifijo (si fuera el caso) forrado en su interior con tela tafetán o similar y provisto de un almohadón (ver Tabla 1 y fig. 5). Los ataúdes similares son Manara y Floral.

NOTA 1: Los ataúdes similares, serán aquellos de idénticas características y que varían tan solo en la estructura de los ornamentos, pero de similitud en costos de los mismos.

6.2.5 Ataúd Medio Canterbury o similares metálicos (adultos)

Este ataúd deberá ser metálico, de estructura rectangular, constituido por tres componentes básicos:

6.2.5.1 Cajón, con cuatro esquineros en estilo gótico o catedral, con dos barras de balancín o fijas y largas en sus laterales y dos cortas en sus cabezales.

6.2.5.2 - Tapa interior, de marco metálico con vidrio (plano), o de plástico acrílico (abovedado) corrido.

6.2.5.3 - Tapa abovedada, de dos postigos abisagrados a medio cuerpo, para observación interior, con un crucifijo (si fuera el caso) forrado en su interior con tela de tafetán o similar y provisto de un almohadón (Ver tabla 1 y fig. 5) Los ataúdes similares son "Buen pastor" y "Cirio" (Ver nota 1).

6.2.6 Ataúd medio latouche cuadrada de madera (adultos)

Este ataúd deberá ser de madera, de estructura hexagonal, constituido por cuatro componentes básicos:

6.2.6.1 Cajón, con cuatro manillas agarraderas.

6.2.6.2 Cajón interior metálico o forro de plástico.

6.2.6.3 Tapa interior, de marco metálico con vidrio a medio cuerpo (plano) o de plástico acrílico (abovedado).

6.2.6.4 Tapa plana, con postigo abisagrado a medio cuerpo para observación interior, con un crucifijo (si fuera el caso), forrado en su interior con tela tafetán o similar y provisto de un almohadón (ver tabla 1 y Fig. 1).

6.2.7 Ataúd Medio Latouche rizada de madera (Adultos)

Este ataúd deberá ser de madera de estructura hexagonal constituido por cuatro componentes básicos:

6.2.7.1 Cajón con cuatro manillas agarraderas

6.2.7.2 Cajón interior metálico o forro de plástico.

6.2.7.3 Tapa interior de marco metálico con vidrio a medio cuerpo (plano) o de plástico acrílico (abovedado).

6.2.7.4 Tapa plana, con postigo abisagrado a medio cuerpo para observación interior; con un crucifijo (si fuera el caso), forrado en su interior con tela de tafetán o similar y provisto de un almohadón. (ver tabla 1 y fig. 2).

6.2.8 Ataúd Medio Americana "A" una tapa de madera (adultos)

Este ataúd deberá ser de madera de estructura rectangular, constituido por cuatro componentes básicos:

6.2.8.1 Cajón, con cuatro esquineros y ocho placas ornamentales unidas con barras agarraderas en todo su contorno.

6.2.8.2 Cajón interior metálico o forro de plástico.

6.2.8.3 Tapa interior, de marco metálico con vidrio (plano), o de plástico acrílico (abovedado) corrido.

6.2.8.4 Tapa abovedada, de un postigo abisagrado a medio cuerpo, para observación interior, con un crucifijo (si fuera el caso) forrado en su interior con tela de tafetán o similar y provisto de un almohadón (ver tabla 1 y fig. 6).

6.2.9 Ataúd medio americana "B" dos tapas de madera (adultos)

Este ataúd deberá ser de madera de estructura rectangular e iguales componentes definidos en el punto 4.3.2.8., con la diferencia de dos postigos en la tapa abovedada y de los ornamentos (ver punto 4.2.4) (ver tabla 1 y fig 6)

6.3 ATAUDES SUPERIORES

6.3.1 Ataúd Superior Espiga de madera (adultos)

Este ataúd deberá ser de madera de estructura rectangular, constituido por cuatro componentes básicos:

6.3.1.2 Cajón, con cuatro esquineros y ocho placas ornamentales con dibujos en forma de espigas unidas con barras agarraderas en todo su contorno (ver punto 4.2.4)

6.3.1.3 Cajón interior metálico o de plástico.

6.3.1.4 Tapa interior de marco metálico con vidrio (plano) o de plástico acrílico (abovedado) corrido.

6.3.1.5 Tapa abovedada a dos postigos abisagrados a medio cuerpo, para observación interior, con un crucifijo (si fuera el caso), forradas en su interior con tela de tafetán o similar y provisto de un almohadón (ver tabla 1 y fig. 6)

6.3.2 Ataúd Superior Gótico metálico y similares (adultos)

Este ataúd deberá ser metálico de estructura rectangular, constituido por tres componentes básicos.

6.3.2.1 Cajón con cuatro esquineros y ocho placas en estilo gótico ornamentales unidas con barras agarraderas en todo su contorno.

6.3.2.2 Tapa interior, de marco metálico con vidrio (plano) o de plástico acrílico (abovedado) corrido.

6.3.2.3 Tapa abovedada, de dos postigos abisagrados a medio cuerpo, para observación interior, con un crucifijo (si fuera el caso), forrado en su interior con tela de tafetán o similar y provisto de un almohadón (ver tabla 1 y fig. 5). Los ataúdes similares son: "La piedad" y "Florentina" (ver Nota 1)

6.4 ATAÚDES DE LUJO

6.4.1 Ataúd de Lujo Olympia metálico y similares (adultos)

Este ataúd deberá ser metálico de estructura rectangular, constituido por tres componentes básicos:

6.4.1.1 Cajón con cuatro esquineros y ocho placas ornamentales de estilo guirnalda unidas en todo su contorno con barras agarraderas.

6.4.1.2 Tapa interior, de marco metálico con vidrio (plano), o de plástico acrílico (abovedado) corrido.

6.4.1.3 Tapa abovedada, de dos postigos abisagrados a medio cuerpo para observación interior, ornamentada en sus cuatro esquinas con esquineros en forma de guirnalda, con un crucifijo (si fuera el caso) forrado en su interior con tela de tafetán o similar y provisto de un almohadón (ver tabla 1 y fig. 5).

Los ataúdes similares son: "Superior" y "Roma". (ver Nota 1)

6.4.2 Ataúd de Lujo Reyna del Cielo metálico (adultos)

Este ataúd deberá ser metálico, de estructura rectangular, constituido por tres componentes básicos.

6.4.2.1 Cajón con cuatro esquineros en forma de cortina, seis barras laterales y dos en las cabezales rematadas con sujetadores ornamentales, dos grutas con una imagen en cada lateral con seis cortinas en sus laterales y dos en sus cabezales.

6.4.2.2 Tapa interior, de marco metálico con vidrio (plano), o plástico acrílico (abovedado) corrido.

6.4.2.3 Tapa abovedada con dos postigos abisagrados para observación interior con un crucifijo si fuera el caso forrado en su interior en tela de tafetán o similar y provisto de un almohadón (ver tabla 1 y fig. 5).

6.4.3 Ataúd de Lujo Chelice de madera (adultos)

Este ataúd deberá ser de madera, de estructura rectangular, constituido por cuatro componentes básicos.

6.4.3.1 Cajón con cuatro esquineros en forma de cáliz o similar, con dos barras de balancín en sus laterales con tres placas cada barra y dos barras cortas en los cabecales con una placa cada una que ornamenta todo el contorno (ver punto 4.2.4).

6.4.3.2 Cajón interior metálico o plástico.

6.4.3.3 Tapa interior con marco metálico de vidrio (plano) o de plástico acrílico (abovedado) corrido.

6.4.3.4 Tapa abovedada a dos postigos abisagrados a medio cuerpo para observación interior, con un crucifijo (si fuera el caso), forrado en su interior con tela de tafetán o similar arruchadas y provisto de un almohadón (ver tabla 1 y fig. 6).

6.4.4 Ataúd de Lujo Americana de metal o de madera (niños)

Este ataúd deberá ser de madera o de metal de estructura rectangular, constituido por cuatro componentes básicos tipo madera y tres componentes básicos tipo metálico.

6.4.4.1 Cajón con cuatro esquineros y cuatro placas ornamentales unidas con barras agarraderas en todo su contorno (para metálico y madera) o cuatro esquineros y cuatro manillas de balancín.

6.4.4.2 Cajón interior metálico o forro de plástico (solo para madera).

6.4.4.3 Tapa interior, de marco metálico con vidrio (plano) o de plástico acrílico (abovedado) corrido.

6.4.4.4 Tapa abovedada de dos postigos abisagrados a medio cuerpo para observación interior, con un crucifijo (si fuera el caso) forrado en su interior en tela de tafetán o similar y provisto de un almohadón (ver tabla 2 y fig. 6)

6.5 ATAÚDES DE GRAN LUJO

6.5.1 Ataúd de Gran Lujo Memorial Metálico (adultos)

Este ataúd deberá ser metálico de estructura rectangular de medidas exteriores indicadas en la tabla 3, constituido por tres componentes básicos:

6.5.1.1 Cajón con cuatro esquineros inyectados en zamac o aluminio en forma de cortina, rosetón u otra alegoría haciendo juego con los demás componentes de los ornamentos (fig. 7 (1)); en sus laterales, dos barras de aluminio anonizado en níquel o bronce cada una, sujeto a estas barras, dos placas de láminas de hierro pulido estampadas con motivos góticos y acabadas en níquel antiguo o bronce escocés; entre las dos barras y cada lateral, una gruta inyectada en zamac o aluminio; en la cavidad de la gruta, llevará fijada una imagen de una virgen inyectada en zamac o aluminio. Todo acabado deberá ser en bronce escocés o níquel antiguo. Las grutas de los laterales podrán ser sustituidas, por barras corridas de balancín en una sola pieza con las cuatro placas de las dos barras antes

citadas y en cada lateral. En los dos cabezales llevará una barra de aluminio anodizado en níquel o bronce y fijada a ésta, una placa de iguales características a las anteriores de los laterales e idénticos acabados. Todas las barras llevarán en sus extremos un remate o tapa tubos ornamentales, en su interior o entrega a parte, un crucifijo, montado sobre una cruz de 28 cm de largo por 15 cm de ancho y un plano de 4 cm, el cual deberá ser inyectado en zamac o aluminio, acabado en bronce escoces o níquel antiguo. Colchón interno de espuma acolchado en tela.

6.5.1.2 Cúpula interior acrílica abovedada, fijada al cajón (fig. 10 (5)) con perfil de goma entre la cúpula y el cajón, de manera que impida la emanación de olores (fig. 10 (6)); el cajón deberá estar impermeabilizado de manera que impida el derrame de líquidos (fig. 10 (7)).

6.5.1.3 Tapa abovedada a dos postigos, abisagrada a un solo cuerpo cada una (fig. 10 (8)), tapizadas en telas abullonadas y ruchadas en todo su interior, con dos cierres exteriores especiales, uno en cada tapa (fig. 7 (7))

6.5.2 Ataúd de gran lujo "Memorial de madera" (adultos)

Este ataúd (Ver fig. 9) deberá ser de idénticas características al de metal (punto 6.5.1), pero construido en madera, integrando un cuarto componente, que consta de un cajón de hierro interno (fig. 10 (1)) sobre el cual irá fijada la cúpula acrílica (fig. 10 (3)).

6.5.3 Ataúd de Gran Lujo "La Dolorosa de madera" (adulto)

Este ataúd deberá ser de madera de estructura rectangular de medidas exteriores señaladas en la tabla 1, constituido por cuatro componentes básicos:

6.5.3.1 Cajón con cuatro esquineros de madera en forma de palma (ver fig. 2-A). Doce porta barras de madera (ver fig. 1, 2 y 3), dos barras largas de madera para los laterales y dos cortas para los cabezales (ver fig. 1 y 2). Seis coronas de laurel talladas, dos en cada lateral y una en cada cabezal (ver fig. 11 y 12) dos tallas con la figura del rostro de "La Dolorosa", una en cada lateral del cajón, con rosas talladas en ambos lados del rostro (ver fig. 11).

6.5.3.2 Caja interior de forro plástico protector.

6.5.3.3 Tapa interior de marco de madera con vidrio plano corrido, con asidero de metal en ambos lados para su movilización.

6.5.3.4 Tapa abovedada de dos postigos a un solo cuerpo, cada uno abisagrados para observación interior, una o las dos tapas para abrir; forrado en su interior con tela de "Super Raso", provisto de almohadón; colchón interno de espuma o relleno, con empacadura de caucho espuma; con un crucifijo (si fuera el caso) modelo "Dali" tallado en madera.

6.6 ATAUD EXCEPCIONAL

Este ataúd deberá ser de madera o de metal, de medidas superiores a las máximas contempladas en la tabla 1, siendo de cuatro componentes los de madera (punto 4.3.2.9) y de tres componentes las de metal (punto 3.4.5); cuyas medidas se ajustan a los requerimientos de cada caso.

7 REQUISITOS

Los ataúdes de metal o madera deberán cumplir con los requisitos siguientes:

7.1 CONDICIONES SANITARIAS

7.1.1 Los ataúdes deberán garantizar un mínimo de condiciones sanitarias para la prestación del servicio funerario, según las disposiciones legales vigentes.

7.1.2 Los ataúdes deberán ser contruidos con las mayores condiciones de hermetismo posibles, tales que evite la emanación de olores y derrame de líquidos.

7.2 DIMENSIONALES

7.2.1 Los ataúdes deberán cumplir los requisitos mínimos dimensionales que se indican en las tablas 1, 2 y 3.

7.3 ACABADO

7.3.1 Los ataúdes no deberán presentar ningún tipo de deterioro en sus acabados, tanto interiores como exteriores.

7.3.2 Los ataúdes deberán estar impermeabilizados en su cajón de manera de impedir el derrame de líquidos.

8 ROTULACION

8.1 Todos los ataúdes nacionales metálicos deberán llevar una identificación visible y duradera que debe ser troquelada en el mismo, con una uniformidad de 3 cm x 9 cm, y situada en el zócalo del cabezal del ataúd, en la cual deberá indicarse la siguiente información:

8.1.1 Nombre del fabricante

8.1.2 Tipo de ataúd (por su nombre)

8.1.3 Serial (correlativo en su modelo)

8.1.4 La leyenda: "Hecho en Venezuela"

8.2 Los ataúdes de madera deberán tener la misma característica, hecho en chapa de hierro o aluminio, fijada en el ataúd con remaches o troquelada.

BIBLIOGRAFIA

- Decisiones de la Dirección General Sectorial de Comercio - Dirección de precios
- División de Servicios Comerciales del Ministerio de Fomento. Números: 23957, 23958 y 23959. 9 de Noviembre de 1987.
- Industrias Metálicas Bravo, S.R.L. Modelos: Memorial H y Memorial M.
- Manufacturas Aragua. Modelo: "La Dolorosa".

TABLA 1. Dimensiones de los ataúdes para adultos

TIPO DE ATAUD	DIMENSIONES EXTERNAS (min) * ca.			DIMENSIONES
	LARGO	ANCHO	ALTO	LAMINAS
BASICO I LATOUCHE DE TAPITA	197	58	45	2 X 1
BASICO II LATOUCHE DE TAPA REDONDA	197	58	46	2 X 1
BASICO II C-4 ANGELICAL	198	59	53	2 X 1
BASICO II CATEDRAL D GERSY	199	64	56	2 X 1
MEDIO LATOUCHE CUADRADA	198	59	50	Madera
MEDIO LATOUCHE RIZADA	198	59	53	2 X 1
MEDIO CANTERBURY Y SIMILARES				
MEDIO C-5 Y B-1				
MEDIO MADRID	199	64	56	2 X 1
SUPERIOR GOTICO Y SIMILARES				
LUJO OLYMPIA Y SIMILARES				
LUJO REYNA DEL CIELO				
MEDIO AMERICANA "A"				
MEDIO AMERICANA "B"	200	64	56	Madera
SUPERIOR ESPIGA				
LUJO CHELICE				
GRAN LUJO DOLOROSA	203	66	57	

* MEDIDAS EXTERIORES.

TABLA 2. Dimensiones de los Ataúdes Básicos para niños

TIPO DE ATAUD	DIMENSIONES EXTERNAS (mín)*		
	LARGO	ANCHO	ALTO
BASICO I	0,60	0,30	0,23
	0,80	0,32	0,28
LATOUCHE DE	1,00	0,38	0,30
	1,20	0,40	0,30
TAPITA	1,40	0,44	0,33
	1,60	0,46	0,34
MEDIO	0,80	0,32	0,30
	1,00	0,36	0,34
COFRE	1,20	0,40	0,30
LUJO	1,40	0,48	0,44
	1,60	0,50	0,45
AMERICANA			

* Debe ser medida en el punto de mayor dimensión.

TABLA 3 Ataúd de gran lujo "Memorial" metálico o de madera (adultos). Dimensiones

CARACTERISTICA	ALTO (cm)	ESPESOR (cm)	LARGO (cm)	ANCHO (cm)	PROFUNDIDAD (cm)	FIG
MEDIDAS EXTERIORES	60	-	205	68	-	7
BARRAS DE ALUMINIO	-	-	75	-	-	7.2
PLACAS DE LAMINAS DE HIERRO PULIDO	-	0,009	27	14	-	7.3
GRUTA INYECTADA EN ZAMAC O ALUMINIO	20	-	-	14	2,5	7.4
VIRGEN INYECTADA EN ZAMAC O ALUMINIO	14	2	-	8	-	7.5
COLCHON INTERNO DE ESPUMA	-	10	-	-	-	10.4



Figura 1
ATAUD BASICO I (LATOUCHE)



- 1 Tapa (Abre 1/2 Hoja)
- 2 Realce
- 3 Pisa Vidrios
- 4 Cuerpo Central
- 5 Fondo Reforzado
- 6 Empaque (Caucho Espuma)
- 7 Vidrio
- 8 Refuerzos Tres (3)
- 9 Sello Asfáltico

Figura 2
LATUCHE RIZADA

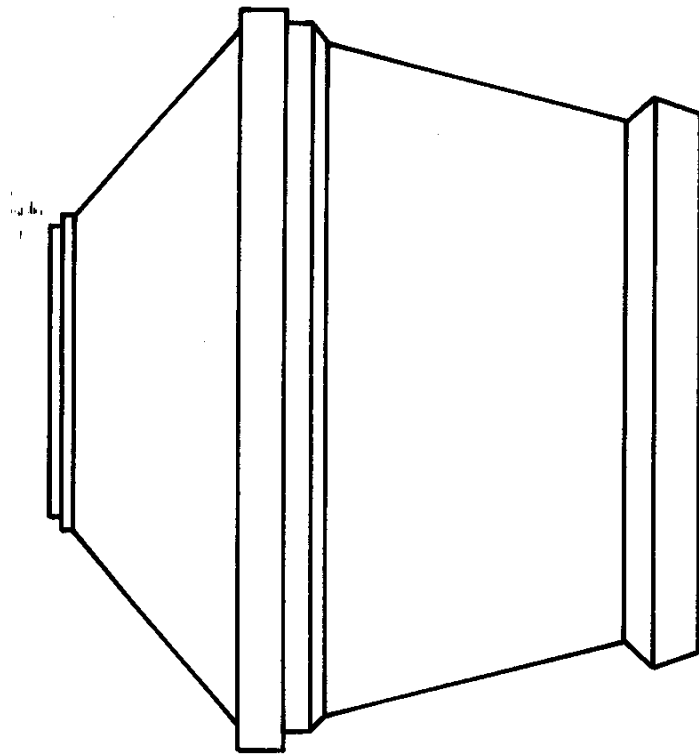
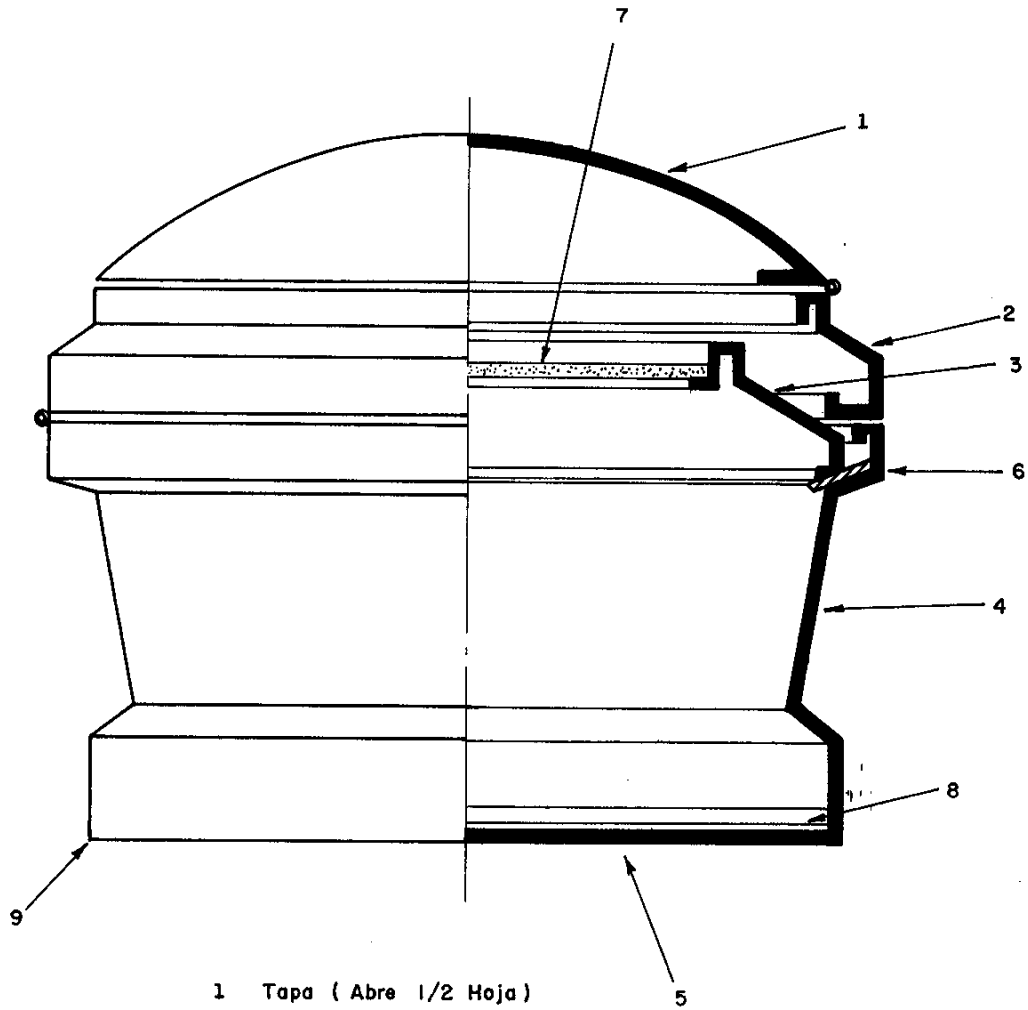

Figura. 3
ATAUDES BASICOS II (C-4, C-5, CATEDRAL GERSY).
ATAUD MEDIO (COFRE, C-5)



Figura .5
ATAUD MEDIO (MADRID, CANTERBURY)
ATAUD DE LUJO (OLIMPIA, REYNA DEL CIELO).

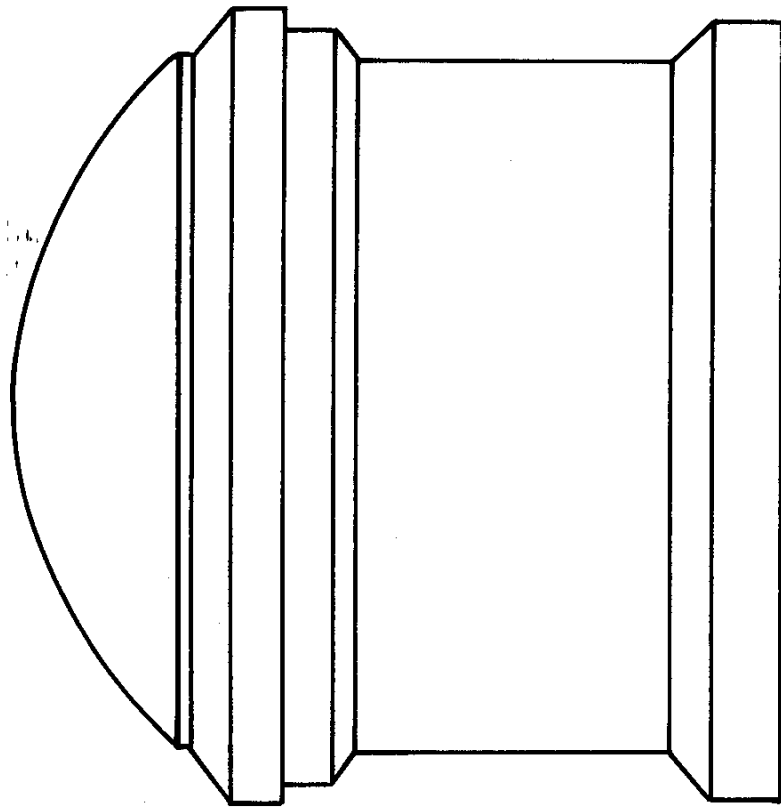

Figura. 6

ATAUD MEDIO (AMERICAN A:A,B)
 ATAUD SUPERIOR (ESPIGA ,GOTICO)
 ATAUD DE LUJO (CHELICE).

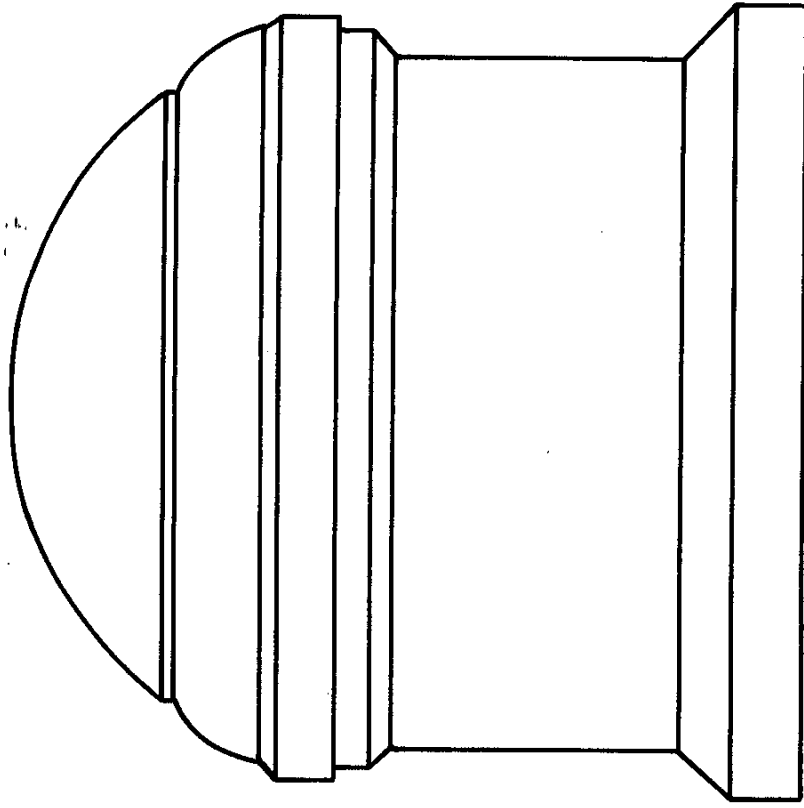
- 1 Tapa - Abre Totalmente (sus dos hojas)
- 2 Realce
- 3 Pisa Vidrio
- 4 Cuerpo Central
- 5 Fondo Reforzado
- 6 Empaque (Caucho Espuma)
- 7 Vidrio
- 8 Refuerzos Cuatro (4)
- 9 Sello Asfaltico

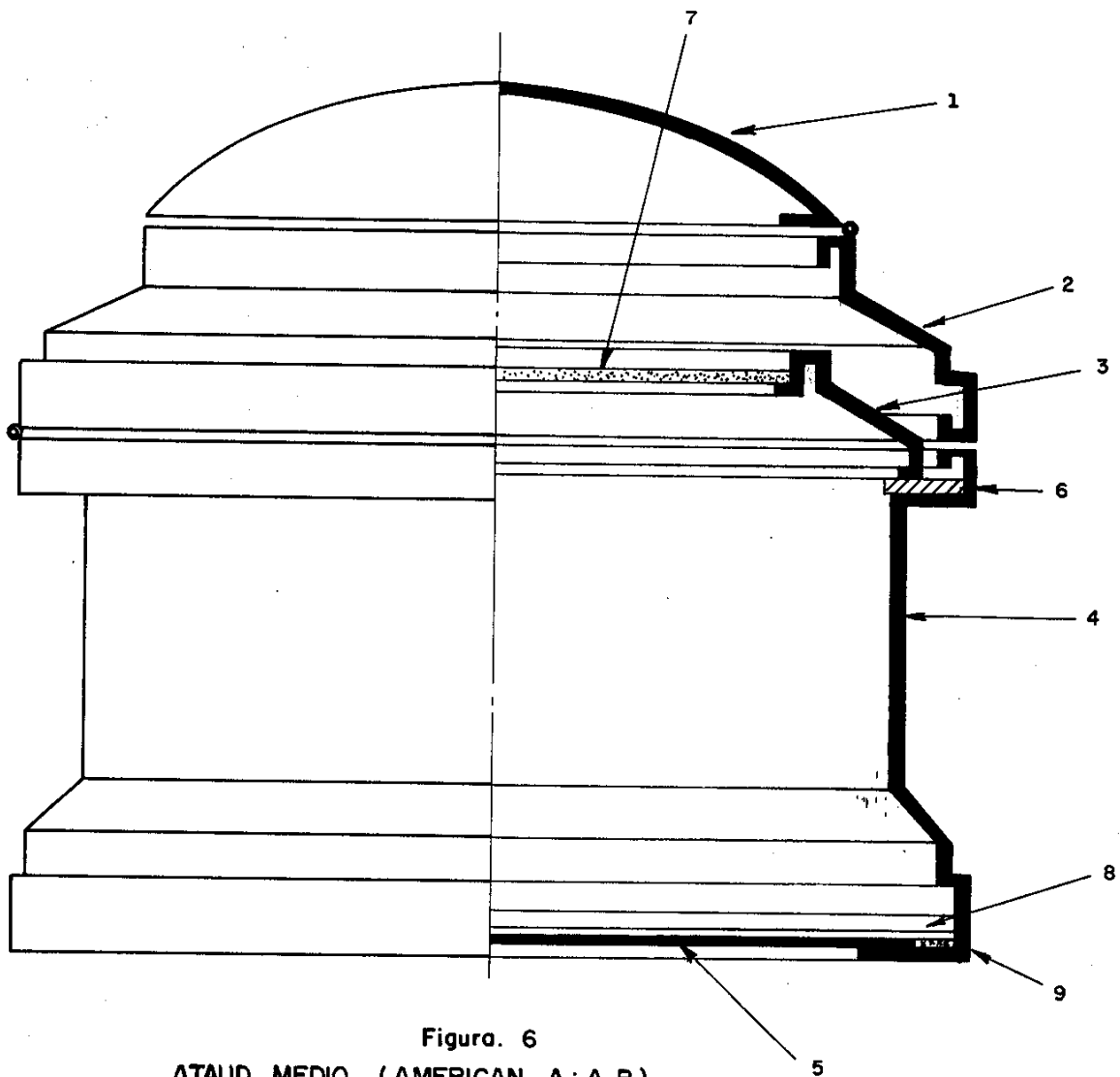

FIGURA.8 VARIANTE MEMORIAL



FIGURA. 7 MEMORIAL H

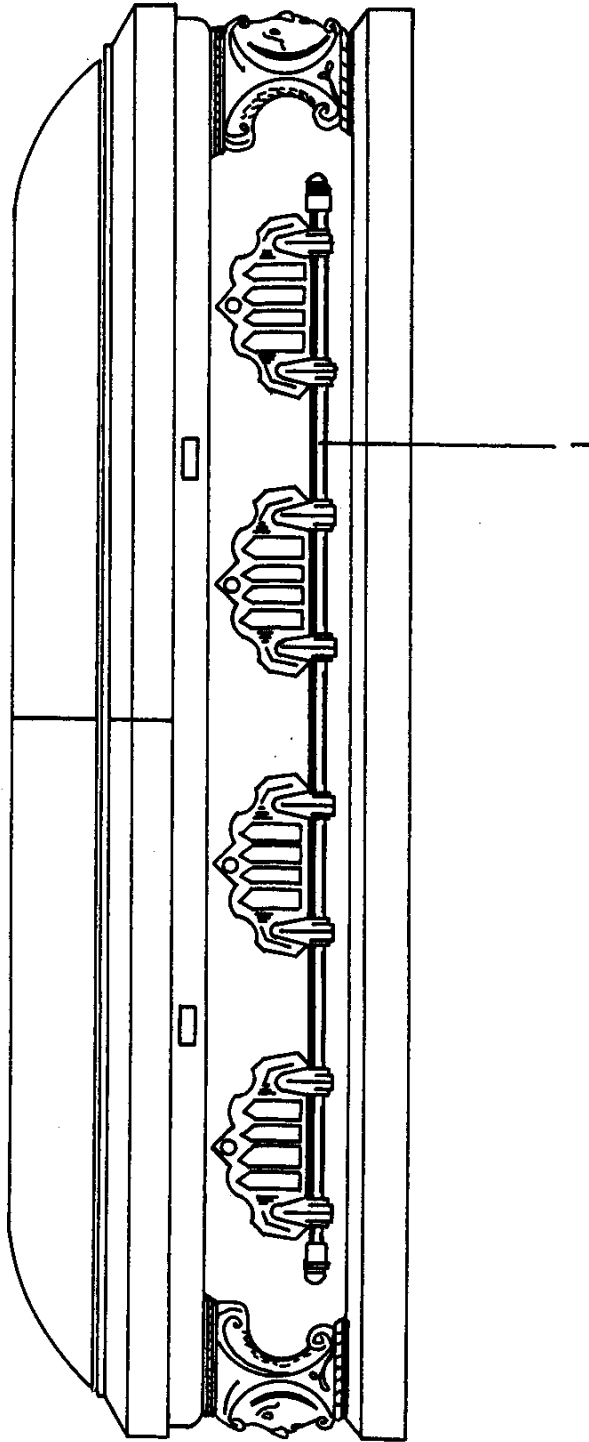

FIGURA 9. MEMORIAL M

FIGURA . 10 CORTE MEMORIAL

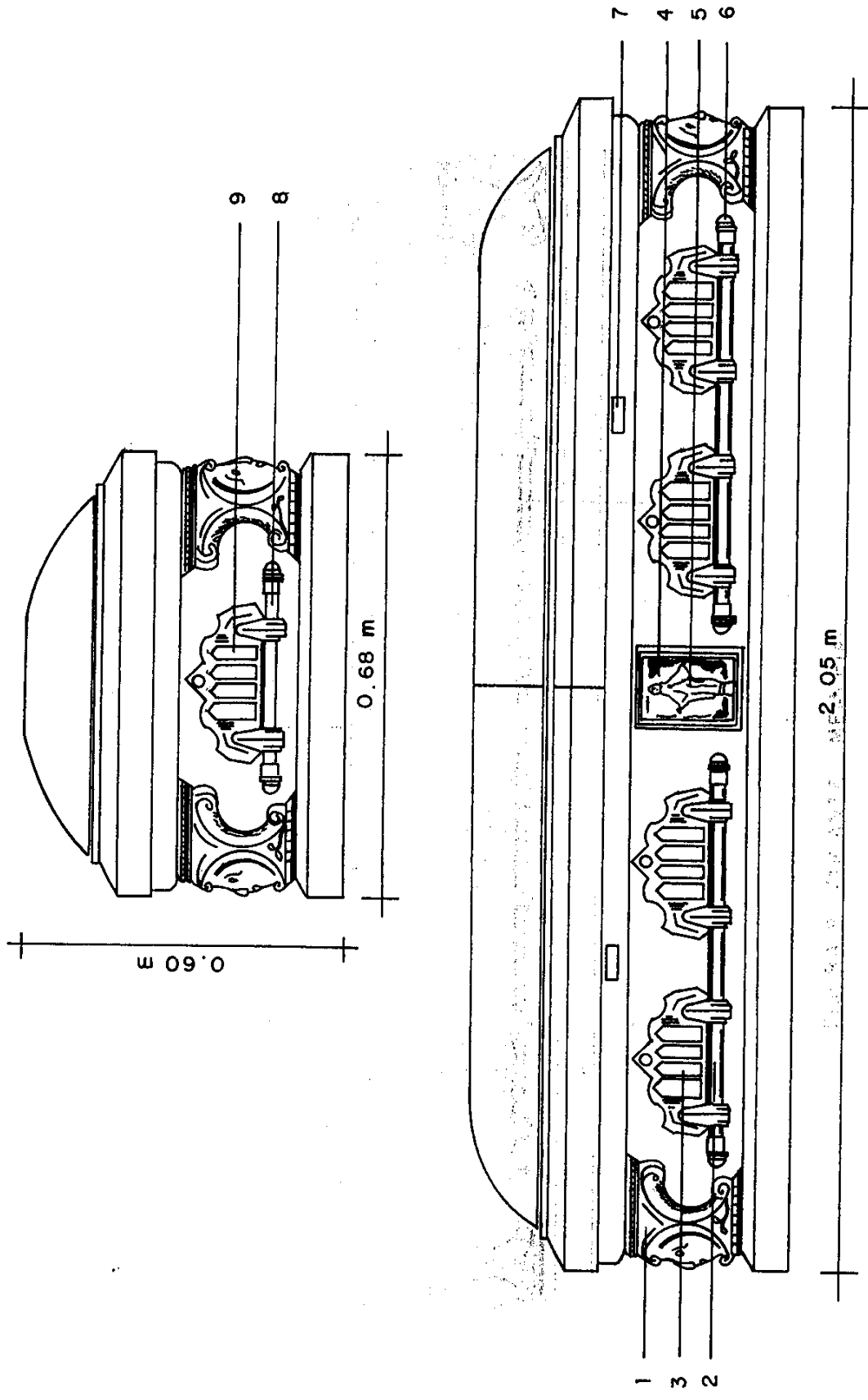

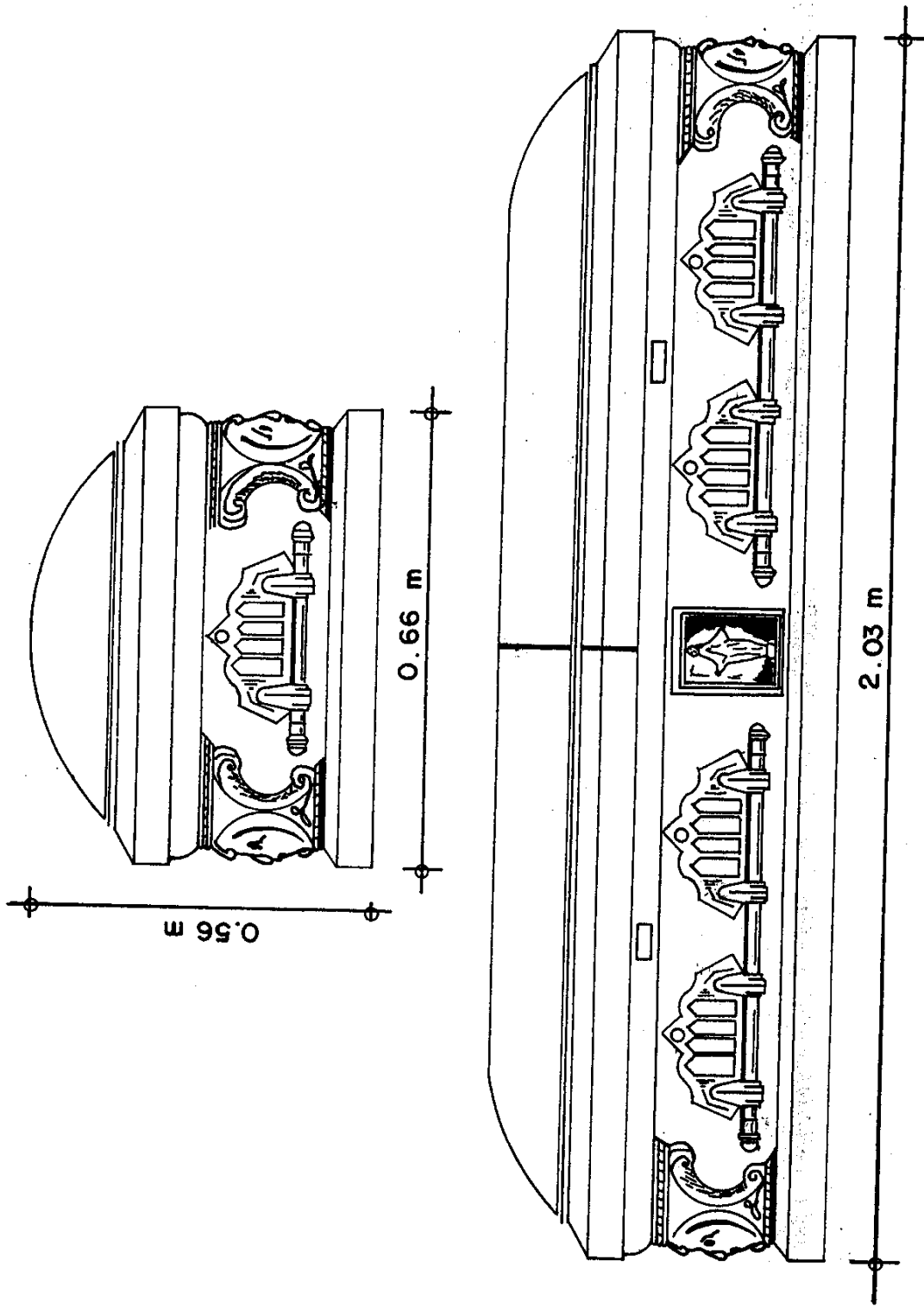
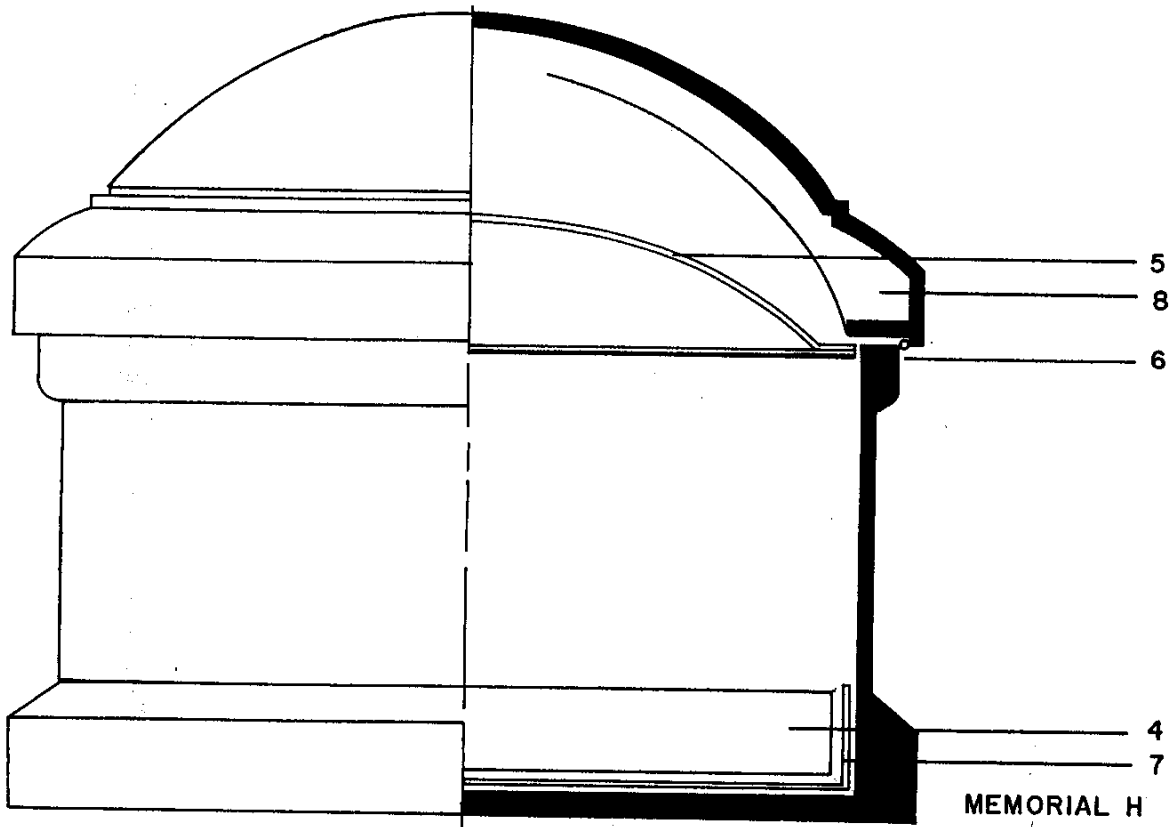
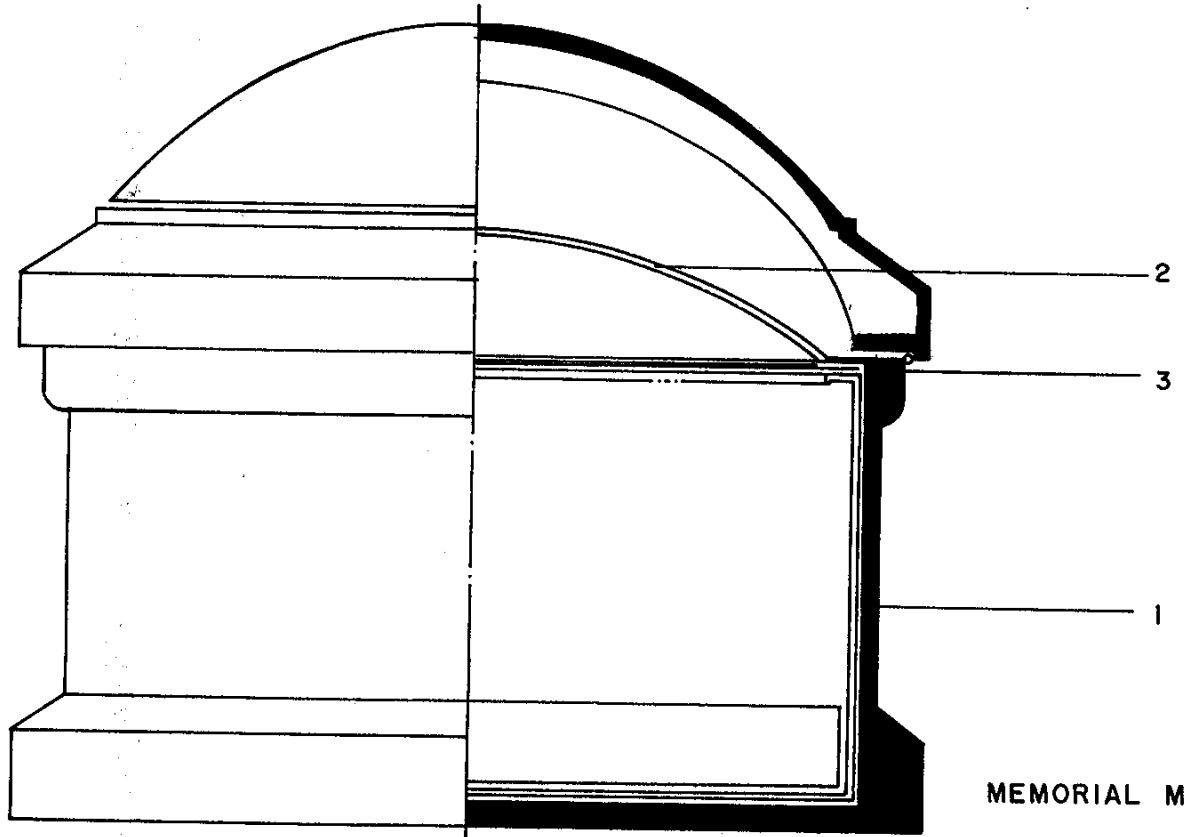

FIGURA II. LA DOLOROSA



DIMENSIONES EN cm.

FIGURA.12 LA DOLOROSA

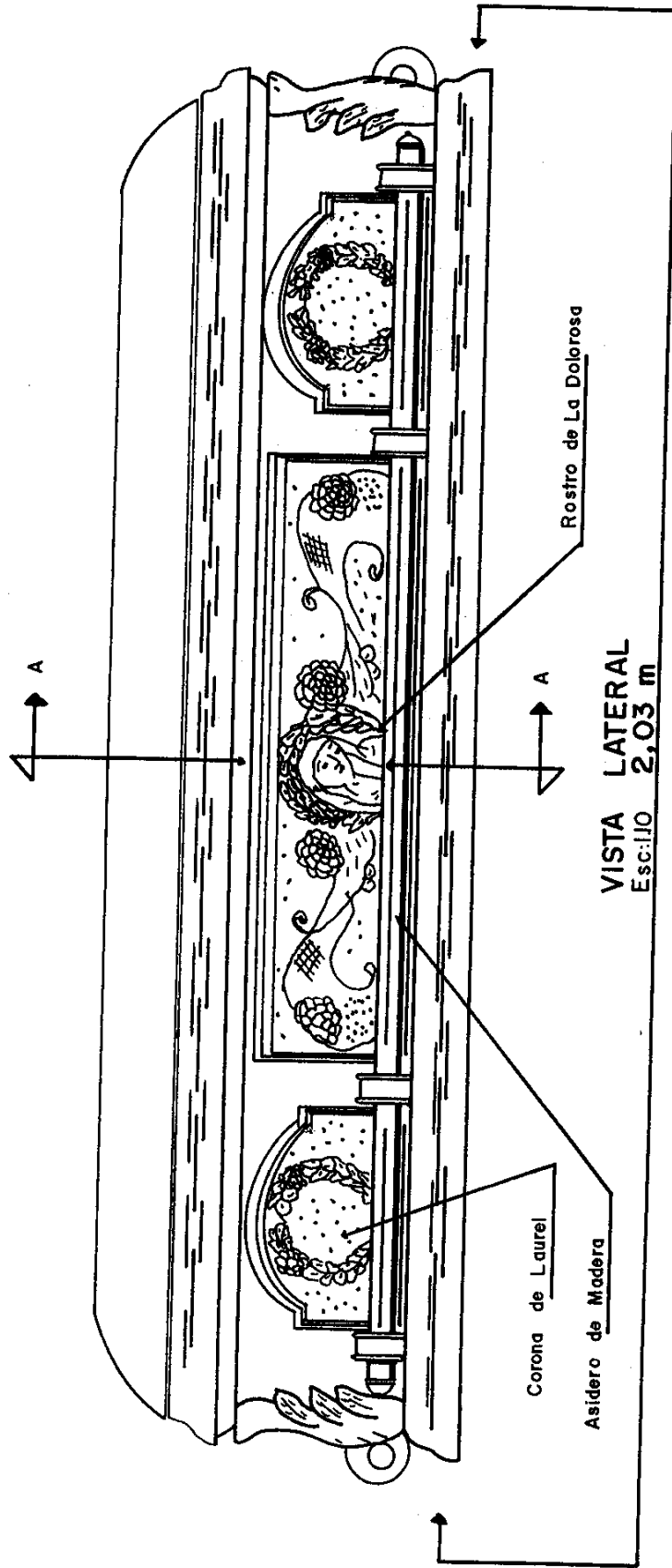
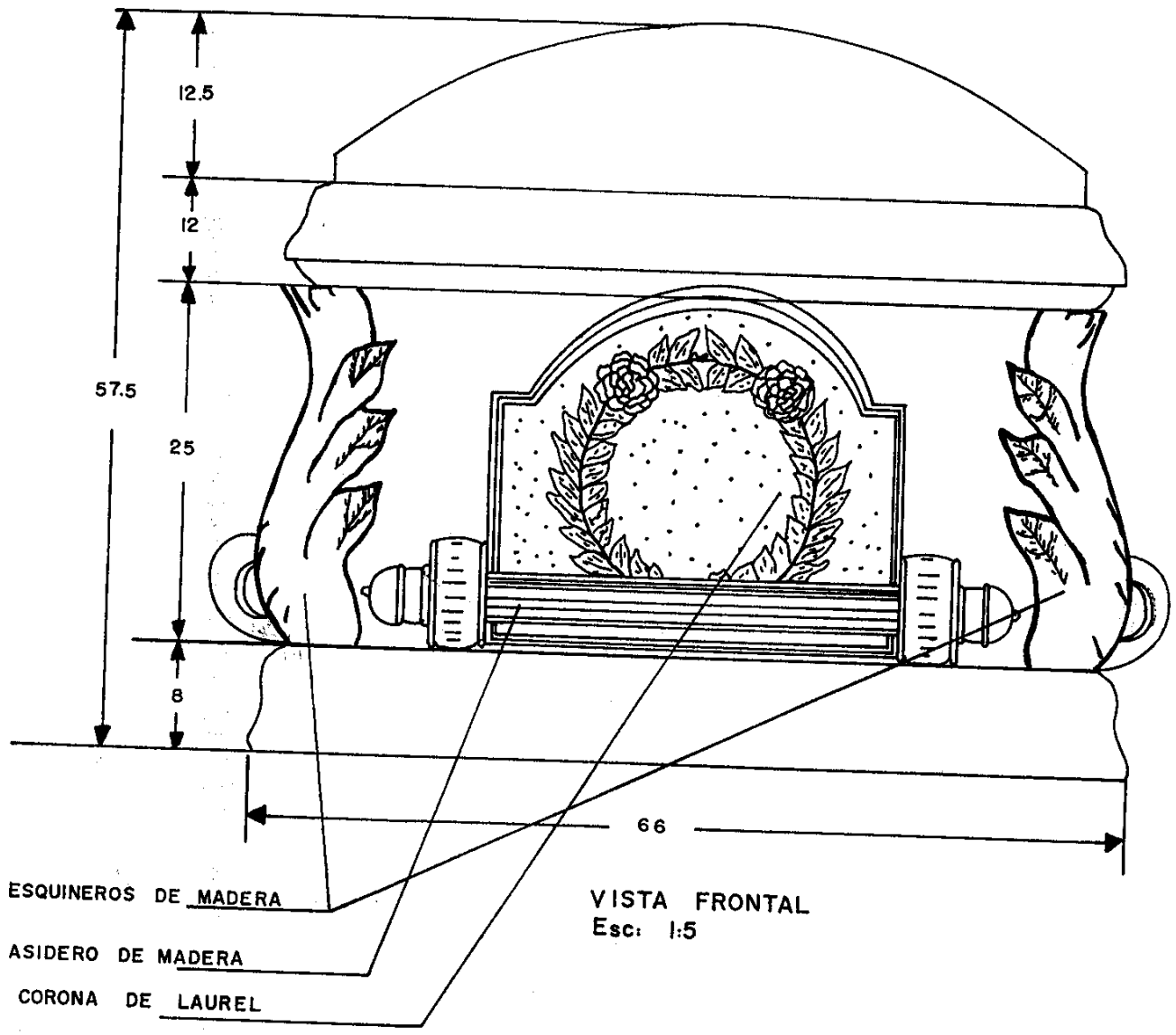
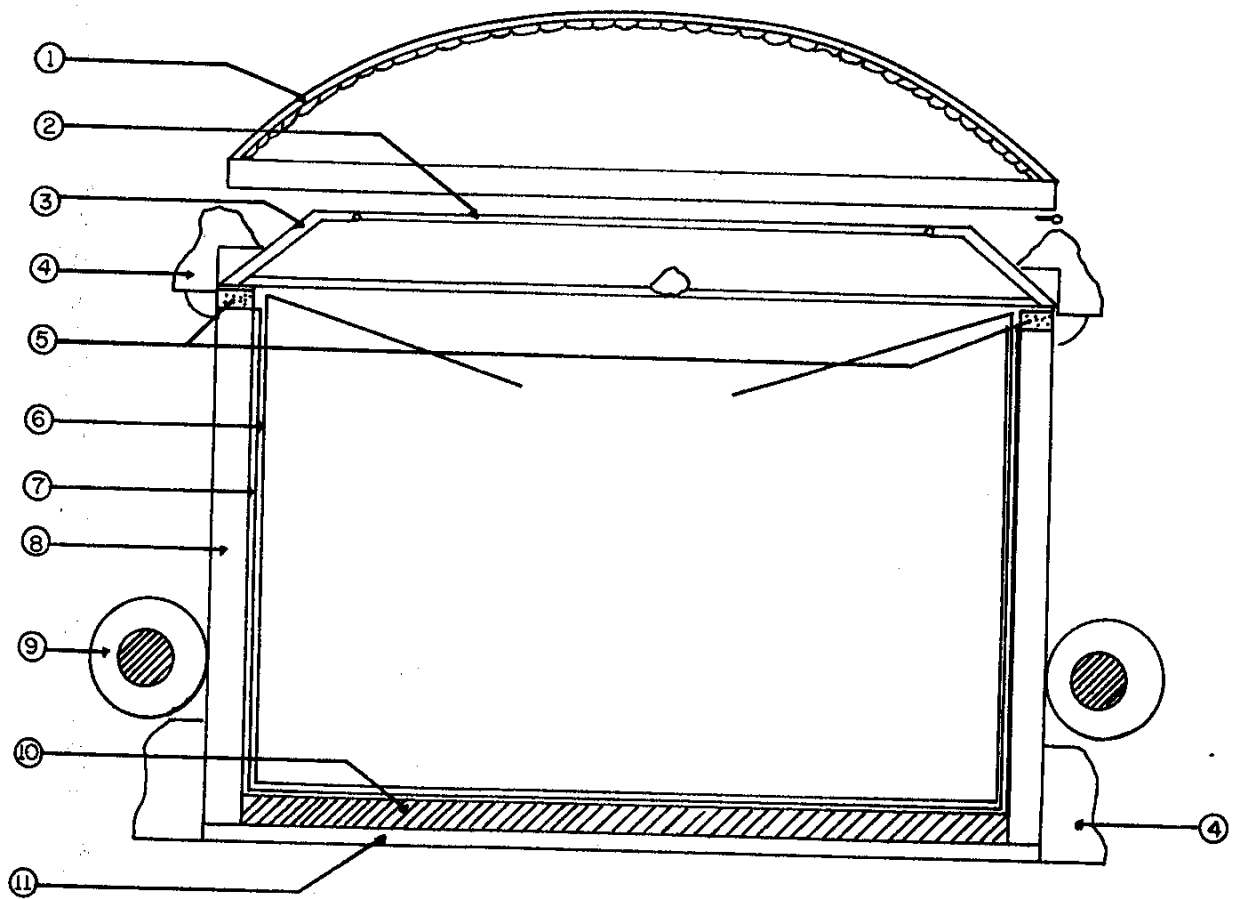

CORTE A-A
Esc: 1:5

LEYENDA

- 1 Tapa Tapizada (Abre 1 ó 2 Tapas)
- 2 Vidrio (176.5x40x.05)cm
- 3 Marco de Madera
- 4 Realce
- 5 Empaque (Caucho ó Espuma)
- 6 Tapizado de Tela Doble
- 7 Forro de Plastico
- 8 Cuerpo Central Medidas Externas (203x66x57.5)cm
- 9 Asideros
- 10 Espuma ó Relleno
- 11 Fondo Reforzado

FIGURA.13

COVENIN
2078-89

CATEGORIA
D

**COMISION VENEZOLANA DE NORMAS
INDUSTRIALES MINISTERIO DE FOMENTO**
Av. Andrés Bello Edif. Torre Fondo Común Pisos 11 y 12
Telf. 575. 41. 11 Fax: 574. 13. 12
CARACAS

publicación de:



CDU 669-9/684.45:674.7

ISBN 980-06-0415-4

RESERVADOS TODOS LOS DERECHOS
Prohibida la reproducción total o parcial, por cualquier medio.
